

RI - MOTORI - MOTORI - MOTORI - MO

Basket: caduti i canturini, già fatta per l'Ignis?

I varesini come furie milanesi KO: 105-80

IGNIS: Rusconi (1), Fabozza (10), Malachini, Vigna, ...

DAL CORISPONDENTE VARESE, 13 febbraio

Nonostante la buona volontà degli avversari i padroni di casa della Ignis si sono imposti con autorità, sfoderando in più di un'occasione un gioco davvero entusiasmante...

DAL CORISPONDENTE VARESE, 13 febbraio

Nella ripresa, nonostante un piccolo sbandamento da parte varesina, subito sfruttato dalla Mobilquattro con rapidi contropiedi, la musica non cambiava e l'Ignis si permetteva anche d'accontentarsi di un numero pubblico presente raggiungendo e superando la barriera dei cento punti.

Un grande Simm travolge i ragazzi di Taurisano: 91-68

La Forst lotta ma cede nella ripresa

La Splügen strappa una preziosa vittoria: 66-65

Un solo punto piega la Norda

NORDA: Albonico (8), Gerardi (13), Lebboroni, Beretta, ...

DAL CORISPONDENTE BOLOGNA, 13 febbraio

Vittoria strappata coi denti dalla Splügen che è riuscita a battere la Norda di 1 punto (66 a 65). La sconfitta della Norda è stata il risultato di una giornata poco felice di Fultz (disastroso il suo primo tempo, solo 2 canestri su 10 tentativi) e della propria troppo grintosa di Serafini che dopo appena 14 minuti di gioco è uscito per 5 falli.

La scelta dell'incontro si è avuta a metà del secondo tempo, quando sono usciti per 5 falli dall'11 al 13 nell'ordine i «marpioni» della Splügen, Merlati, Bufalini e Vianello; pareva già fatta per la Norda invece proprio in questo frangente la Splügen con Medcot, Viletti e Ubratan riusciva a prendere il comando della gara (a 17' 51-66 per i varesini).

DAL CORISPONDENTE BOLOGNA, 13 febbraio

Una battuta d'arresto che non era certo nelle previsioni dei friulani, partiti favoriti sulla carta. Gli ospiti comunque non hanno rubato nulla; si sono costruiti la loro vittoria minuto su minuto...

SIMMENTHAL: Iellini (11), Brumatti (21), Iacuzzo, Masini (4), ...

Fa bene pensare che ci sia la televisione, permettendo così a migliaia di sportivi di seguire la partita, dopo aver assistito all'incontro Simmenthal-Forst. Fa bene alla palla spettacolo. Il primo tempo con un susseguirsi di canestri da una parte e dall'altra, nell'esecuzione di azioni da manuale. Il secondo tempo: il capopolavo del Simmenthal che ha distrutto i ragazzi di Taurisano.

DAL CORISPONDENTE NAPOLI, 13 febbraio

La partita che nelle previsioni avrebbe dovuto essere scintillante, soprattutto perché era delicata situazione per tutti di classifica delle due contendenti, alla fine è risultata noiosa e deludente. Le due squadre, prese dall'orgasmo, non sono mai riuscite ad esprimere il meglio di sé stesse e la partita è andata avanti con un ritmo scadente, un gioco scialbo e inconcludente.

Snaidero Maxmobili 82-74

SNAIADERO: Mellita (17), Savio (4), Natali (5), ...

Partenope-Stella Azzurra 60-54

STELLA AZZURRA: Quercia (11), Galliano n.e., Brown (7), ...

DAL CORISPONDENTE NAPOLI, 13 febbraio

Il ritmo è altissimo. Kenney centra ripetutamente, ma i canturini replicano immediatamente. Va tutto al riparo a 43-40 per la Forst.

EN PLEIN DEGLI AUSTRALIANI NELLA SESTA PROVA DELLA TASMANIA

SYDNEY, 13 febbraio L'australiano Frank Matich su STE-200 ha vinto la Rotomara 100 miglia Warwick Farm International di automobilismo.

DAL CORISPONDENTE UDINE, 13 febbraio

Una battuta d'arresto che non era certo nelle previsioni dei friulani, partiti favoriti sulla carta. Gli ospiti comunque non hanno rubato nulla; si sono costruiti la loro vittoria minuto su minuto...

DAL CORISPONDENTE NAPOLI, 13 febbraio

Il ritmo è altissimo. Kenney centra ripetutamente, ma i canturini replicano immediatamente. Va tutto al riparo a 43-40 per la Forst.

Giornata nera anche per l'Eldorado

ELDORADO: Orlandi (4), Hegon-Franchi (10), ...

DAL CORISPONDENTE PADOVA, 13 febbraio

Il Gorenha ha battuto l'Eldorado, conquistando 1 due preziosi punti che quasi certamente vogliono dire «salvezza». In effetti ora la squadra sembra davvero avviata a rimanere nella massima serie.

DAL CORISPONDENTE NAPOLI, 13 febbraio

Il ritmo è altissimo. Kenney centra ripetutamente, ma i canturini replicano immediatamente. Va tutto al riparo a 43-40 per la Forst.

Il «vecchio» Renato si riconferma a Velletri campione d'Italia di ciclocross

Longo, 35 anni: è ancora lui il «re»

SERVIZIO VELLETRI, 13 febbraio Sul trono del ciclocross nazionale Renato Longo resta monarcha indiscusso. Il «re» è stato a Velletri la corsa tricolore e quindi oltre a confermarsi campione d'Italia si assicura la palma del migliore amatore, nonostante le trentacinque primavere che pesano e si fanno sentire assai.

DAL CORISPONDENTE PADOVA, 13 febbraio

Il Gorenha ha battuto l'Eldorado, conquistando 1 due preziosi punti che quasi certamente vogliono dire «salvezza». In effetti ora la squadra sembra davvero avviata a rimanere nella massima serie.

DAL CORISPONDENTE NAPOLI, 13 febbraio

Il Gorenha ha battuto l'Eldorado, conquistando 1 due preziosi punti che quasi certamente vogliono dire «salvezza». In effetti ora la squadra sembra davvero avviata a rimanere nella massima serie.

LE AUTO E LA CIRCOLAZIONE

Tre criteri per fissare le tasse

Le proposte emerse da un convegno per abolire una formula antiquata e che contrasta con la tecnica

Due giornate di discussione sulla tassa di circolazione degli autoveicoli e necessario come era nelle previsioni. L'iniziativa dell'Automobile speciale e della BP aveva infatti lo scopo di creare il principio di situazione e di proporre possibili soluzioni, ma non poteva certo sostituirsi al legislatore agli organi del governo. All'ultimo degli atti del convegno sono stati consegnati i documenti elaborati da una apposita commissione e gli atti del dibattito, che potranno essere utilizzati per risolvere il problema, sempre che si abbia intenzione di farlo.

Quando della prima tornata di lavori avemmo già avuto occasione di ricordare come la normativa italiana sulla tassa di circolazione sia superata (rispetto agli anni venti, quando il parco automobilistico aveva ben altra consistenza e quando l'automobile era considerata un oggetto di lusso) e come essa condiziona la stessa tecnica costruttiva delle automobili. Il discorso oggi non cambia, anche se i vari esperti intervenuti nel dibattito sono stati in più di un'occasione in contrasto tra di loro. Tre punti fermi sono stati tuttavia sottolineati dall'avv. Carpi De Rosmini, dell'Automobile Club di Roma: la attuale normativa fiscale è superata; occorre fare qualcosa e subito senza attendere il varo delle norme CEE che non entrano in vigore prima del 1981; bisogna evitare che la tassa di circolazione influenzi direttamente la progettazione degli autoveicoli.

Quest'ultima questione è, a parere unanime, quella fondamentale. In Italia, infatti, la formula per la tassazione, tenendo conto oltre che della cilindrata anche del numero di cilindri, fa sì che si costruiscano automobili con motori spinti per non superare — soltanto per ragioni fiscali — la soglia dei quattro cilindri. Si tratta di una soluzione tecnica che ha un risvolto decisamente negativo: riesce più difficile realizzare motori a pulli in regola con le norme antinquate, tanto che oramai si può dire che la gamma di questo comparto è ormai quasi rinnovata rispetto a due anni fa.

Le nuove barche sono tutte in vetroresina, tre sono motoseca con carena a V profonda, due ad ala di gabbiano. Ma esaminiamole un po' uno per uno. «Rajon» presentato al scorso anno in versione a benzina, viene riproposto con la motorizzazione diesel. E' un riuscito motoseca tipo «open boat», come dicono gli americani, cioè con la prua senza pontatura per ottenere la massima abitabilità;

Le strade Il traffico

Provato un elettrotreno da 250 l'ora

Il simulacro di un nuovo elettrotreno può raggiungere i 250 chilometri l'ora è stato provato sul tratto Roma-Orte e ha percorso gli 84 chilometri della tratta in 58 minuti. La particolarità del nuovo mezzo sta nel sistema di comando automatico, dell'inclinazione della cassa, nelle curve e quindi il convoglio è stato progettato per percorsi anche particolarmente tortuosi.

Il prototipo si compone di quattro vetture per una lunghezza totale di metri 100,700. Costruito con materiali particolari, il convoglio dovrebbe poter percorrere il tratto Milano-Roma impiegando 67 minuti meno del tempo attuale.

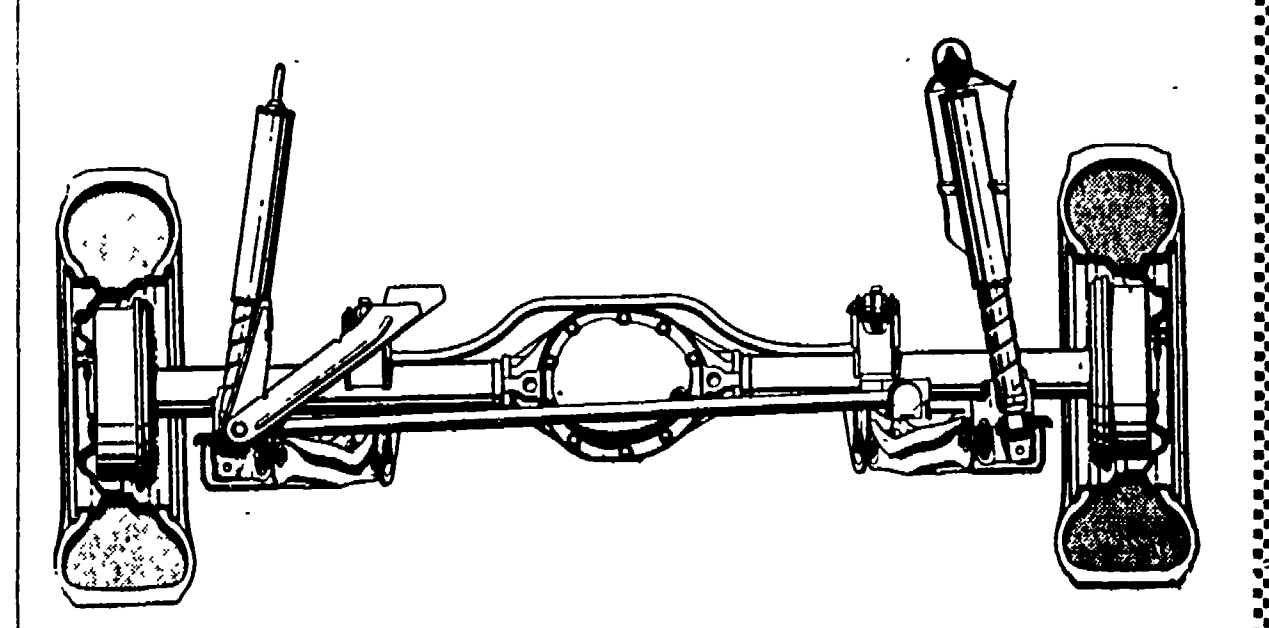
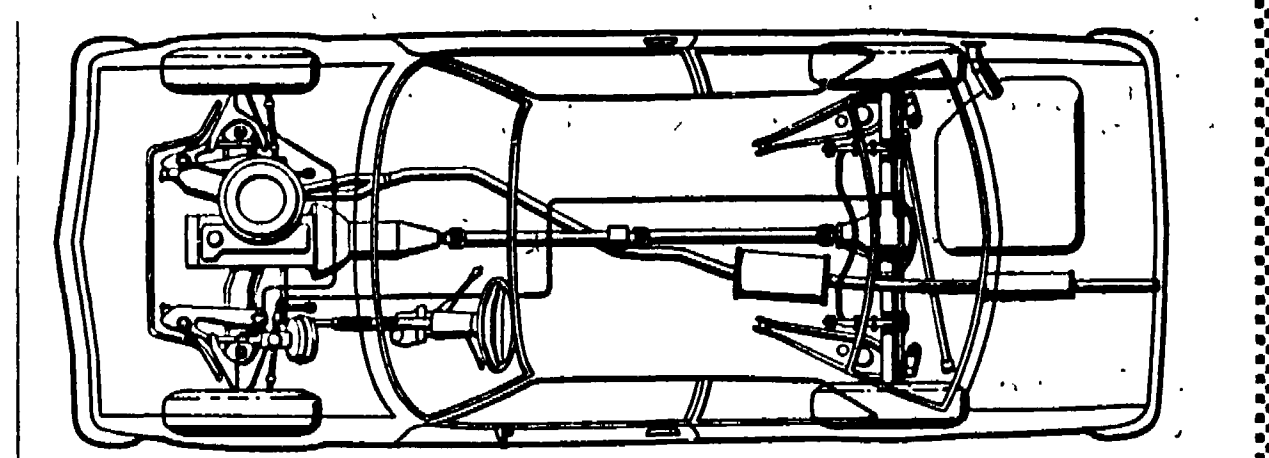

Schema delle nuove sospensioni della Opel «Rekord».

Rinnovata l'intera gamma per il '72

In vetroresina gli scafi della Fiat

Il modello più economico è l'«Optimist», una piccola vela

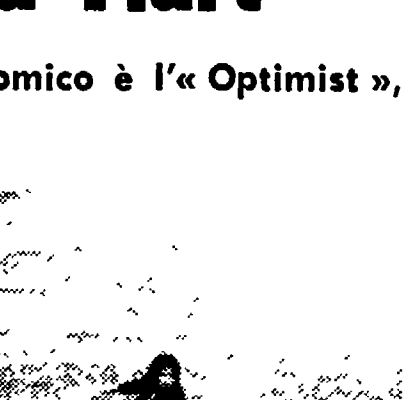

La nuova «Graziosa DG», in versione senza volante. Il tipo «Sport» provvisto di timoneria e adatto per i motori più grossi applicabili su questo scafo, costa 670.000 lire.

Il catalogo della Fiat di Napoli per il 1972 è ricco di molte nuove imbarcazioni, tanto che oramai si può dire che la gamma di questo comparto è ormai quasi rinnovata rispetto a due anni fa.

Le nuove barche sono tutte in vetroresina, tre sono motoseca con carena a V profonda, due ad ala di gabbiano. Ma esaminiamole un po' uno per uno.

Le strade Il traffico

Provato un elettrotreno da 250 l'ora

Il simulacro di un nuovo elettrotreno può raggiungere i 250 chilometri l'ora è stato provato sul tratto Roma-Orte e ha percorso gli 84 chilometri della tratta in 58 minuti. La particolarità del nuovo mezzo sta nel sistema di comando automatico, dell'inclinazione della cassa, nelle curve e quindi il convoglio è stato progettato per percorsi anche particolarmente tortuosi.

Il prototipo si compone di quattro vetture per una lunghezza totale di metri 100,700. Costruito con materiali particolari, il convoglio dovrebbe poter percorrere il tratto Milano-Roma impiegando 67 minuti meno del tempo attuale.

PROVATI I NUOVI MODELLI

Le Rekord fanno ancora «prestigio»

Oltre che la linea le innovazioni riguardano soprattutto le sospensioni - il listino

La General Motors Italia ha presentato alla stampa ed ha lanciato sul mercato il nuovo modello Rekord della Opel. Di questa berlina di «cilindrata europea» sono stati venduti dal 1968, anno in cui è nato il «modello C», quasi come milione 420 mila esemplari a dimostrazione che si tratta, nella sua categoria, di una vettura indovinata.

Se sul mercato europeo la Rekord è considerata una vettura media, da noi aveva, ed ha ancora, le caratteristiche della vettura cosiddetta «di prestigio». Il modello più economico della Rekord è nuova versione a 2 porte standard motore 1,7 S — costa infatti 1.685.000 lire IGE compresa. Gli altri prezzi sono: 1.785.000 lire per la 4 porte standard motore 1,7 S; 1.885.000 lire per la 4 porte lusso motore 1,7 S; 2.085.000 lire per gli stessi modelli equipaggiati con motore 1,9 SH.

La Rekord, come si è già avuto modo di notare, è stata notevolmente migliorata nella linea e nello stile, e pur continuando a dare l'impressione di una macchina «importante» — soprattutto per l'ingombro, anche se è due centimetri più stretta del modello precedente — ha un aspetto più «aggressivo», grazie alla nuova frontiera.

L'aggressività, comunque, rimane una caratteristica soprattutto esteriore, trattandosi di una macchina buona per i lunghi viaggi su autostrada, dove può raggiungere e mantenere un'alta velocità, e, in particolare, la tenuta di strada è ziosamente — velocità dell'ordine dei 155 chilometri orari per il modello con motore di 1697 cc.

Il confort, anche per il nuovo modello, è il punto di forza della Rekord. Il confort che è ancora attuale grazie ai nuovi sedili e grazie soprattutto al nuovo sistema di sospensioni.

Che queste ultime siano proprio perfette non ci pare di dover dire, anche se sono decisamente migliorate rispetto al modello precedente. Ma, si sa, in Rekord non è una macchina da rally e, ciononostante, la tenuta di strada è ancora soddisfacente anche su strade tormentate. Non a caso la GM ha organizzato la prova per la stampa nella zona di Grottaferrata, dove le nuove sospensioni sono state sollecitate al limite.

Dell'aumento di potenza dei motori in funzione delle norme antinquinamento si è già detto. Conviene quindi soffermarsi sull'altra principale innovazione tecnica apporata alla Rekord e che riguarda, appunto, le sospensioni. Il punto di partenza per l'ingombro, anche se è due centimetri più stretta del modello precedente — ha un aspetto più «aggressivo», grazie alla nuova frontiera.

Letta dalla giuria di «Motor Trend»

La Citroën SM vettura dell'anno in America

La Citroën SM ha ricevuto il più importante premio americano assegnato ogni anno ad una automobile di serie presente sul mercato statunitense. La vettura dell'anno per il 1972.

Tale riconoscimento è stato attribuito alla SM da una giuria composta da esponenti dell'organizzazione internazionale delle compagnie aeree.

Gli autoveicoli da trasporto che a pieno carico superano il peso complessivo di 50 quintali, potranno circolare lunedì 13 febbraio, dal momento che questo giorno festivo è preceduto da una domenica, giornata durante la quale viene facilitata la circolazione delle derrate deperibili. La disposizione è stata emanata dal ministero dei Lavori Pubblici che stabilisce di anno in anno il calendario delle giornate in cui è vietata la circolazione di mezzi pesanti.

Rubrica a cura di Fernando Strambaci