

Una materia affascinante che interessa ormai un largo pubblico

Cosa dicono dell'astronomia

Onde gravitazionali, pulsar e buchi neri in un utile libro di Venzo De Sabbata che offre un quadro rigoroso del dibattito in corso

In un anno come questo, nel centenario della nascita di Albert Einstein, è interessante constatare come la teoria generale della relatività abbia assunto nella scienza un'importanza sempre crescente...

specialista di problemi connessi con la teoria della relatività generale è naturalmente un libro di questo genere...



ma della eventuale variazione della costante di gravitazione universale è una certa equazione della gravitazione newtoniana...

I risultati dello studio di un gruppo di esperti

Carne cruda: un pericolo per i nostri animali?

Una lettrice di S. Giorgio a Cremano (Napoli), Margherita Pirozzi, ci scrive per avere ulteriori chiarimenti sul contenuto dell'articolo di Adriano Mantovani sulla «convivenza» tra l'uomo e gli animali...

adatta al consumo umano; e non perché la carne stessa possa provenire da animali infetti ma perché agli animali si dovrebbe riservare solo quelle parti non adatte al consumo umano...

notizie in breve

Energia eolica per la Puglia

Un'elica tripala a passo fisso, con un diametro di 12 metri, verrà sperimentata in Puglia nel giro di un anno, per azionare una pompa che, con una portata di 43 metri cubi/ora, solleva l'acqua in un serbatoio di 100 metri cubi...

Una lampadina al quarzo

Un nuovo tipo di lampadina a fluorescenza, con un diametro di 12 centimetri, oltre alla grande durata e all'alto rendimento, è di ridotte dimensioni, il che consente di utilizzarla in spazi ristretti...

Dalla Gran Bretagna un nuovo tipo di lenti a contatto

Una nuova lente morbida, ricavata da un polimero idrofilo, capace di assorbire acqua fino al 62 per cento del suo peso, è stata realizzata in Gran Bretagna...

Un nuovo tipo di lenti a contatto

Le superfici anteriori e posteriori di queste lenti sono tagliate, lustrate individualmente e poi assemblate in un unico sistema...

motori

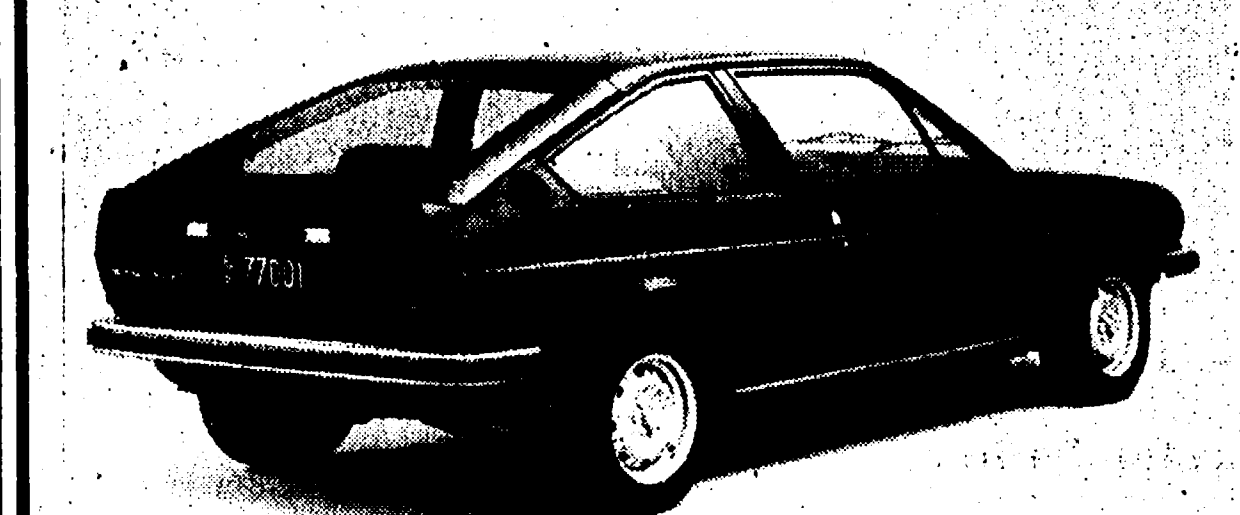

L'Alfetta col turbo Diesel della VM. La vettura sarà presentata verso la fine dell'anno.

Un corpo carburatore per ogni cilindro del boxer

Questa la principale caratteristica meccanica delle nuove AlfaSud Sprint Veloce con motori di 1.3 e 1.5 litri - Modificati assetto e sospensioni

Siano davvero gli utenti a richiedere come sostengono gli ingegneri di Alfa Romeo...

Il boxer AlfaSud che equipaggia i due modelli Sprint Veloce visto in sezione sulla bilia...

La personalizzazione dei motori e l'affidabilità per lo sviluppo di nuovi modelli...

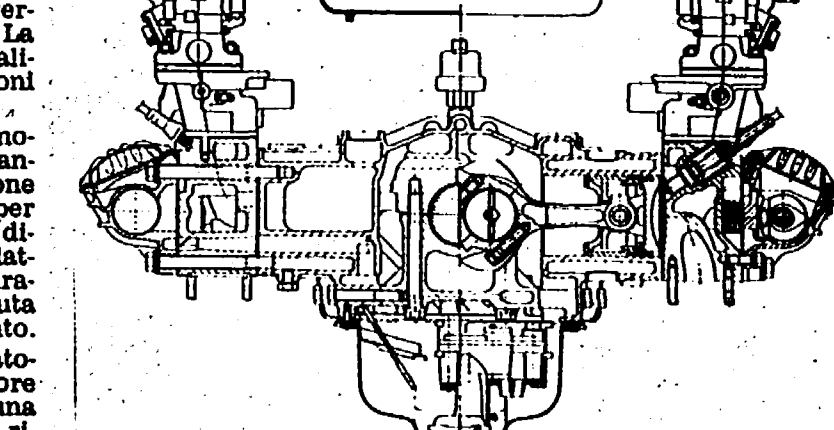

Il boxer AlfaSud che equipaggia i due modelli Sprint Veloce visto in sezione sulla bilia...

Tra l'Alfa Romeo e la VM di Cento, ambedue aziende Finmeccanica, è in atto un rapporto di collaborazione...

L'Alfa Romeo adotta i motori a 4 cilindri, sovralimentati, da 2000 e da 2400 centimetri cubi.

La personalizzazione dei motori e l'affidabilità per lo sviluppo di nuovi modelli...

A Ferrara una moderna tecnica di drenaggio dei terreni

La «talpa» in plastica che aiuta l'agricoltura

Speciali tubi forati consentono un equilibrato dosaggio delle risorse idriche - Tra le altre novità le foglie di polietilene al posto delle tradizionali serre e gli imballaggi in pasta sintetica

Le materie plastiche si stanno conquistando uno spazio sempre maggiore nell'agricoltura. In un anno se ne consumano almeno 115 mila tonnellate...

«Offre - è stato garantito - migliori garanzie igieniche e di difesa del prodotto». Le ricerche, iniziate a Ferrara nel 1972, hanno già portato all'avvio di un impianto di produzione semi-industriale con una capacità di 6 mila tonnellate l'anno...

«In particolare nei terreni resi umidi dalla molta pioggia o nei quali ristagna acqua in superficie. Da noi il drenaggio rimane un'illusione sconosciuta», interessa in tutto un migliaio di ettari in Emilia, in Toscana, nel Veneto e in Italia le consulenze sotterranee dovrebbero funzionare per tre milioni di ettari...



Anche per l'automobile è ora di «medicina preventiva»

Questo sembra essere il messaggio di «Automotor 79» - La rassegna torinese tende sempre più a coinvolgere gli utenti - La politica delle grandi case

Anche l'automobile affronta il tema della «medicina preventiva» e le rassegne sono analoghe ai motivi e criteri che hanno ispirato nelle grandi linee le riforme sanitarie imposte nei vari Paesi...

«Questa la «filosofia» di «Automotor 79», giunto quest'anno alla quarta edizione, svoltosi nei giorni scorsi nei padiglioni di Torino-Exposizioni.

Organizzata dal Salone internazionale dell'automobile, la rassegna (questo è sottotitolo: Salone internazionale professionale per la manutenzione dell'automobile) ha una scadenza biennale e coincide con il Salone del veicolo industriale.

no i 5 mila miliardi di lire e le persone comunque impegnate in questo settore sono 30 mila...

Novamente premiata la «Ritmo»

La «Ritmo» si è aggiudicata per la quarta volta il titolo di «vettura dell'anno». Il premio è stato consegnato dalla giunta del giornale durante la manifestazione «Morghespone»...

La «Ritmo», composta da 15 giornalisti, è stata premiata per la sua professionalità e per la qualità dei suoi articoli...

La «Ritmo» è una rivista che si occupa di tutto ciò che riguarda l'automobile, dalla manutenzione alla sicurezza...

La «Ritmo» è una rivista che si occupa di tutto ciò che riguarda l'automobile, dalla manutenzione alla sicurezza...