

È IN VENDITA DA IERI IN ITALIA
La Toyota Yaris Verso
aggiorna lo stile e i contenuti

Con il «porte aperte» di ieri l'originale multispaio della famiglia Yaris si presenta con uno stile aggiornato e con nuovi contenuti che la mettono fra le migliori proposte del segmento. La Toyota, infatti, ha voluto bruciare i tempi per offrire alla clientela una serie di dotazioni standard ancora più ricche. Così, oltre ai ritocchi stilistici che si compendiano nei nuovi gruppi ottici e griglia frontale, nonché in nuovi rivestimenti degli interni, dispone ora di un equipaggiamento di serie decisamente più ricco: Abs+Ebd, quattro airbag e lettore di CD su tutta la gamma. Quanto ai motori, il 1.3 VVT-i benzina 82 CV è ora aggiornato con i limiti antismog Euro4, ed è abbinabile (nella versione Sol) anche al cambio automatico a 4 rapporti. A questo si affianca il motore



1.4 D-4D common-rail da 75 CV e 170 Nm di coppia massima a 2000 giri, che pur garantendo una velocità massima di 160 km/h è accreditato di un

consumo medio di 4,9 litri ogni 100 km. Toyota Italia si propone di venderne quest'anno 7mila unità. I prezzi chiavi in mano vanno da 12.900 a 14.970 euro.

IL DEBUTTO SU UN NUOVO MODELLO TOP
Nissan sviluppa la cintura
di sicurezza «pre impatto»

Le cinture di sicurezza si preparano all'incidente. Detto così sembra di essere entrati nel paese delle macchine «umane», capaci di pensare e agire di conseguenza. Non siamo ancora, per fortuna, a questo stadio della ricerca tecnologica. Tuttavia, l'industria automobilistica mondiale ci ha già abituato a non ritenere quasi nulla impossibile. Le cinture di sicurezza «pre impatto» (saranno adottate su un

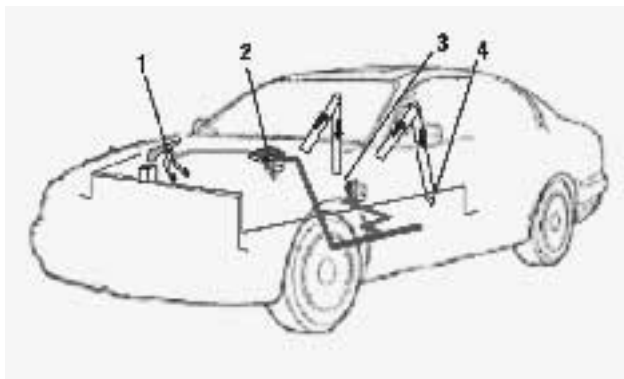

nuovo modello alto di gamma al debutto nel 2003) sono infatti una realtà scaturita dalla ricerca Nissan sul prototipo ASV, Advanced Safety Vehicle,

che già ha dato altri positivi frutti per la sicurezza attiva. In parole semplici, le cinture «pre impatto» sviluppate dalla Casa giapponese vengono attivate su input

dell'impianto frenante. Il dispositivo si basa su un sensore che rileva la corsa del pedale del freno (nr 1 nella foto), sul motore elettrico che riavvolge le cinture (3 e 4) e su una centralina elettronica che gestisce il tutto (2). Una nota della Casa spiega che quando il pedale del freno viene premuto repentinamente e con forza, il sistema «pre impatto» provvede a stringere, riavvolgendole, le cinture di sicurezza sia del guidatore sia del passeggero anteriore, in modo da minimizzare lo spostamento in avanti del corpo. In questo modo il conducente, rimanendo ben saldo sul sedile, può manovrare meglio la vettura e dunque evitare l'impatto. Se l'incidente è inevitabile, la cintura «pre impatto», anticipando la trattenuta del corpo, aiuta a rendere massima l'efficacia degli airbag, dei pretensionatori delle cinture e di altri equipaggiamenti di sicurezza. r.d.

motori

Una valanga di novità per ogni tasca

Ecco Casa per Casa le new entry del 2003. Anno importante per la Fiat: arriva la Small

Gabriele Mutti

MILANO Lasciato alle spalle un «annus horribilis» come il 2002 (il riferimento all'industria automobilistica di casa nostra non è casuale) i Costruttori puntano a un 2003 che sulla carta si presenta così ricco di novità che per descriverle tutte non basterebbe certo questa pagina. Fra modelli del tutto inediti, restyling, nuove versioni e nuove motorizzazioni non c'è che l'imbarazzo della scelta. Vediamo comunque in sintesi, Casa per Casa, tutto quello che bolle in pentola.
ALFA ROMEO - A maggio è previsto un restyling della 166, mentre a settembre verrà presentata la nuova coupé denominata Sprint e destinata a rinvigire i fasti della mitica Giulietta Sprint. A novembre saranno invece ristolizzate la GTV e la Spider. In arrivo i nuovi motori JTD da 140 CV per le famiglie 147 e 156.
AUDI - A marzo debutterà, con ogni probabilità in occasione del Salone di Ginevra, la nuova generazione della A3, cui seguirà in aprile la S4, versione potenziata della A4. A settembre è previsto un leggero restyling della A6, mentre sulla TT dovrebbe fare la sua comparsa entro l'anno una versione con motore V6 di 3,2 litri.
BMW - Fuochi d'artificio già al Salone di Detroit, in questi giorni, per la presentazione della xActivity, prototipo che è la prefigurazione della X3, una sport-activity compatta (in produzione entro l'anno) e delle ristolizzate Serie 3 Coupé e Cabrio. La Serie 3 Coupé adesso è disponibile anche con il motore diesel 3 litri. Ma anche aprile non sarà un mese in cui dormiranno dolcemente alla Bmw. Ci sarà invece grande fervore per il debutto della nuova Serie 5 e l'avvio della commercializzazione della roadster Z4 sul mercato europeo. In primavera la gamma della Mini dovrebbe essere ampliata in seguito all'apparizione di una versione con motore diesel D-4D della Toyota.
CHRYSLER - Va in produzione già da questo mese la Pacifica, vettura di lusso a sei posti, seguita a settembre dalla Crossfire e dal Pick-Up. Entro l'anno dovrebbe iniziare anche la produzione della nuova Viper.
CITROEN - In primavera inizieranno le vendite della Pluriel, mentre a settembre verrà presentata la C2, piccola a tre porte che avrà il pianale comune con la Peugeot 107. Questo modello è destinato a sostituire la Saxo. Entro l'anno potrebbe essere oggetto di un restyling anche la Picasso (anche se all'ultimo momento la sua presentazione potrebbe slittare al 2004).
DAEWOO - A metà del 2003 inizieranno le vendite in Italia della nuova Nubira, mentre fra agosto e settembre dovrebbe essere presentata la nuova Lanos, completamente riprogettata, con uno stile della carrozzeria più in linea con i gusti occidentali. Entro l'anno dovrebbe far parte della gamma anche una versione dotata di motore turbodiesel.
FERRARI - A settembre restyling della Modena e presentazione di un nuovo motore di 4,2 litri che deriva da quello montato sulle Maserati più potenti.
FIAT - Nonostante la crisi in cui si dibatte, la Fiat ha molte novità in programma. A marzo arriverà una versione bifuel della Punto, mentre in aprile dovrebbe essere presentata la nuova Small, erede della Panda, di cui si è visto il prototipo (travestito da 4x4 battezzato Simba) al Motor Show di Bologna. In primavera inizierà la produzione della aggiornata Barchetta, esposta anch'essa in anteprima al Motor Show, e tra maggio e giugno la Punto verrà sottoposta a un restyling. Il Doblo verrà proposto anche in versione 4x4 oltre che con sistema bifuel. Inoltre, entro la fine dell'anno sarà svelata la monovolume su base Punto.
FORD - A marzo iniziano le vendite della StreetKa e verrà presentata la Focus Fusion, vale a dire la "urban activity" sul pianale della Focus. A giugno cadranno i veli dalla Tourneo, vettura multifunzione, mentre entro l'anno la gamma della Ka riceverà nuovi motori (si parla anche di un turbodiesel)

e la versione sportiva SportKa.
HONDA - Marzo è il mese in cui debutta la nuova Accord sui principali mercati europei, nelle versioni berlina e station wagon, mentre a settembre la gamma della CR-V verrà ampliata con l'arrivo del motore turbodiesel.
JAGUAR - Sempre a marzo debutta sui maggiori mercati del Vecchio Continente la nuova berlina XJ, l'ammiraglia della gamma. Rimandato (almeno) al 2004 l'avvio della produzione della S-Type con motore diesel V6 di 2,7 litri. In ottobre potrebbe invece essere presentata la versione station wagon della X-Type, di cui si parla da tempo.
KIA - A febbraio dovrebbero essere tolti i veli alla nuova grande berlina di questa Casa coreana, mentre per l'erede della Sportage, che entrerà in produ-

zione nel 2004, si parla di fine anno.
LAMBORGHINI - La nuova piccola coupé a trazione integrale permanente, battezzata Gallardo (da una razza di tori: avete dei dubbi?) e mossa da un motore V10 di 5 litri, entrerà in produzione entro l'estate.
LANCIA - La grande novità di quest'anno è la nuova Y, che nel frontale e nella forma delle luci di coda ricorderà la Thesis. Spaziosa e confortevole, avrà un abitacolo lussuosamente rifinito. La gamma delle varie versioni dovrebbe comprendere anche un'automatica (con cambio utilizzabile anche in modo sequenziale) e una turbodiesel. Per vederla si dovrà aspettare il mese di aprile.
MASERATI - A settembre verrà presentata la nuova Quattroporte, un'auto che vuole essere al tempo

stesso grintosa, sportiva, spaziosa, confortevole e lussuosa. Il suo motore è un V8 aspirato di 4,2 litri di cilindrata che viene già montato su altri modelli della Casa del Tridente.
MAZDA - A marzo debutta della "Tipo B", destinata a sostituire la 323, e ad aprile va alle vendite della Mazda2, che subentra alla Demio. In agosto iniziano le vendite della RX-8, sportiva a quattro porte con motore rotativo Wankel.
MERCEDES - A febbraio iniziano le vendite della super lussuosa Maybach e dovrebbe essere svelata un'inedita vettura di lusso a sei posti (nota con la sigla di GST) mentre un mese dopo sarà la volta della rinnovata CLK cabriolet. In aprile anche la Classe E avrà la sua nuova versione station wagon, la cui gamma comprenderà anche varie 4Matic a

trazione integrale permanente. In ottobre inizierà la produzione della SLR, la super sportiva realizzata in collaborazione con la McLaren.
MITSUBISHI - Si parte in aprile con l'Outliner, un'inedita sport-utility cui farà seguito a dicembre la nuova Colt a cinque porte (dalla quale deriverà una versione proposta con il marchio Smart).
NISSAN - La grande novità dell'anno è la Micra, in vendita fra quindici giorni, mentre a marzo arriverà la 1.5 turbodiesel da 62 CV seguita in giugno dalla 82 CV. La gamma comprende anche versioni con cambio automatico-sequenziale. A settembre via alle vendite della coupé sportiva 350 Z.
OPEL - Il 2003 si preannuncia come un anno-chiave per la Casa di Russelsheim. A febbraio arriva la Meriva, monovolume su base Corsa; a marzo sarà la volta della Signum, cross-over su base Vectra, la cui versione station wagon dovrebbe essere a sua volta presentata in primavera. Per vedere la nuova generazione della Astra occorrerà invece attendere il Salone di Francoforte a settembre.
PEUGEOT - Anno ricco di novità anche per questa Marca, che fa debuttare in marzo la 307 CC (Coupé-Cabriolet) cui farà seguito in agosto la nuova berlina 407. Previsti anche un lieve restyling per la 206 (in primavera) e un nuovo motore 1600 HDI da 110 CV per la 307.
PORSCHE - Una sola novità ma importantissima: iniziano ora le vendite della Cayenne, prima Porsche prodotta a cinque porte, una SUV di altissima classe con prestazioni di prim'ordine.
RENAULT - Mégane, Mégane e ancora Mégane. Il programma 2003 della Casa francese ruota intorno al progressivo rinnovo della gamma di questa «Auto dell'Anno 2003». In primavera si vedrà la nuova monovolume Scénic, cui si affiancherà in autunno la versione a sette posti (inedita per questo modello) Grand Scénic. Nella seconda metà dell'anno sarà presentata la Mégane Coupé-Cabriolet con tetto metallico retrattile (altra novità assoluta nella famiglia Mégane). Prevista anche una versione a tre volumi (che forse non sarà importata in Italia). In questi giorni via alle vendite in Italia della Clio V6 a due posti e a motore centrale, mentre a maggio arriva la nuova generazione della Kangoo (nell'estetica ricorda il prototipo Break-up esposto lo scorso agosto al Salone della Val d'Isère).
ROLLS-ROYCE - A Detroit sono appena stati tolti i veli alla nuova berlina, totalmente rivista. Si tratta del primo modello concepito da quando questo marchio è passato nelle mani della Bmw (mentre la Bentley è di proprietà della Volkswagen).
ROVER MG - A giugno va in produzione la coupé super-sportiva XPower SV. Previsto per novembre un restyling della sub-ammiraglia 75.
SAAB - Si vedrà a primavera la nuova 9-3 Cabriolet. Via alle vendite a partire dalla prossima estate. Verso fine anno dovrebbe essere presentata la versione station wagon della nuova 9-3.
SEAT - Avvio 2003 a pieno ritmo. Infatti, gennaio è il mese in cui iniziano le vendite della nuova Cordoba. In luglio esordisce la versione monovolume della Leon. Entro l'anno, poi, dovrebbe entrare in produzione il modello sportivo Salsa.
TOYOTA - Tra marzo e aprile va in produzione la nuova Avensis (esposta in prima mondiale al Motor Show) nelle versioni berlina a 4 porte e SW. È ipotizzabile un altro leggero restyling della Yaris (dopo quello del MY 03), deciso anche per rispondere all'offensiva della Nissan con la nuova Micra.
VOLKSWAGEN - Tra poche settimane iniziano le vendite della Touareg e della Phaeton, ovvero il primo Suv e la prima ammiraglia di Wolfsburg. In primavera inizierà la produzione della Touran, monovolume su base Golf. Quanto alla bestseller Golf, la quinta generazione arriverà in agosto. Da subito via alle vendite della New Beetle Cabriolet.
VOLVO - Iniziano in questi giorni le vendite della sportive S60R e V70R, oltre che del Suv XC90. A settembre verrà presentata la nuova generazione della S40, cui farà seguito la station wagon V50. Entrambe dovrebbero essere disponibili anche in versione 4x4.



E l'Europa detta legge in Usa

Al Salone di Detroit ancora una volta tedeschi e italiani fanno scuola, anche nei Suv

Rossella Dallò

DETROIT Non c'è alcun dubbio. Ancora oggi e nonostante il persistente calo del mercato statunitense - passato da 17.177.789 unità del 2001 a 16.847.211 dello scorso anno - al Salone di Detroit bisogna esserci. Non solo perché, appunto, il Naiaes è sempre lo specchio del maggiore mercato mondiale. Non solo perché è il primo grande Salone dell'anno, specie dopo che Los Angeles ha perso di significato per le varie impasse nello sviluppo dell'auto a trazione alternativa. Detroit è soprattutto una importantissima vetrina sulle tendenze. Qui si possono cogliere molti segnali e non solo relativi all'industria automobilistica americana. Infatti, ormai, negli Stati Uniti sono presenti quasi tutti i maggiori Costruttori mondiali, che sulla conquista di questo «verde pascolo» disegnano le prospettive di bilancio. Non per niente anche quest'anno diverse Marche estere hanno scelto il Naiaes (che per inciso significa: North American International Auto Show) per svelare in prima mondiale diversi nuovi modelli. Che in par-

te poi vedremo anche sulle nostre strade. Dunque, una grande sfida, farsica di prototipi, nuovi motori e modelli nonché versioni varie in tutti i segmenti e le nicchie.
Primo segnale forte: l'auto solo elettrica è decisamente tramontata; quella a idrogeno è di là da venire. Si punta massicciamente sulle ibride. Lo fa, ad esempio, la General Motors che ne annuncia addirittura più di una dozzina tra auto, truck e Suv, a partire già da quest'anno e ovviamente da una serie di modelli già noti al pubblico americano: Chevrolet Silverado, GMC Sierra e a seguire Saturn Vue, Chevrolet Malibu... Tra le oltre 700 vetture esposte in questi giorni a Detroit si fa fatica a scoprire, un po' defilate, due vetturine a pannelli solari (altro fallimento) progettate dagli studenti delle Università di Michigan e del Missouri, e la nota incredibile concept car elettrica a sei file di posti della giapponese Keio University.
Secondo segnale: gli americani sono ancora alla ricerca di una loro precisa identità di forma. Ancora oggi, tranne il gruppo GM che sembra avere imboccato una strada promettente, Ford e soprattutto Chrysler

copiano, interpretandoli a modo loro, gli stili importati dall'Europa. Come l'allungamento, spesso a dismisura, della forma coupé applicata anche a vetture a quattro porte (da noi, per lo meno, si contengono le dimensioni). Mentre non recedono sui frontal di Suv e pick-up sempre più imponenti e squadrati. Altro richiamo, in questo caso alla tradizione delle storiche sportive europee, le griglie sempre più grandi e molto spesso a nido d'ape.
Terzo segnale: sono ancora gli europei a dettare legge. I tedeschi nella qualità complessiva delle realizzazioni. Eccezione fatta, ci spiace dirlo, per la nuova Rolls Royce dell'era Bmw, che sembra più un carro armato che una blasonata interpretazione in chiave moderna dell'auto della regina. A parte questa, basta citare proprio nel settore inventato dagli americani, ovvero tra i Suv o Crossover, come adesso si preferisce chiamare quelle station wagon alte da terra e dotate di trazione integrale, la nuova Bmw xActivity. E ancora la Audi Pikes Peak (nella foto a sinistra) disegnata da Walter de Silva che prefigura, nel frontale, la prossima Audi A6, e in generale - a

quanto ci dice lo stesso designer - le prossime generazioni dell'attuale gamma e altri inediti modelli a trazione quattro della Casa di Ingolstadt. Ma ancora più convincente, proprio in questo settore, è il prototipo Maserati Kubang (foto a destra) scaturito dal genio di Giorgetto Giugiaro. Linee decise ma estremamente pulite; grandissima identità di marca nonostante sia la prima crossover della Casa del Tridente, che sulla trazione a quattro ruote motrici sta spingendo al massimo. Anche se arriva buona ultima in questo comparto, la Maserati Kubang è talmente bella e innovativa da raccogliere l'ovazione generale di Costruttori e designer di tutte le concorrenti presenti a Detroit. Peccato che non sia destinata a una produzione immediata. A marzo inizieranno i collaudi del prototipo e se si troveranno i fondi per costruirla... Intanto, tra Ferrari, Maserati e Lamborghini (in attesa della «piccola» Gallardo, ha portato al Naiaes una Murciélago in versione Barchetta) ancora una volta l'Italia rappresenta il sogno - purtroppo quasi sempre inarrivabile - di milioni di cittadini del mondo. (1 - continua)